

**DISPOSITIVO DI TRAINO TIPO 13037  
PER AUTOVEICOLI FIAT 131 BERLINA**

ANNO 1983

S.R.L. - 06000 S. SISTO (PG) -  
STR. LA TORRETTA - TEL. 075/787033

PER LE SINGOLE VERSIONI E RELATIVI PESI E LARGHEZZE  
RIMORCHIABILI VEDERE LA TABELLA ALLEGATA

CARATTERI E GRANDEZZE  
AL VERO

MINISTERO DEI TRASPORTI C. S. R. P. A. D. DI ROMA  
APPROVAZIONE AI SENSI DELLA CIRC. MIN. 20/76 DEL 21-06-76

ESTREMI D'IDENTIFICAZIONE  
RIPORTATI SU APPOSITA  
TARGHETTA

VERBALE N° 128/83 ROMA DEL 4 MAR. 1983

N.B. LA STRUTTURA DI TRAINO RISPONDE ALLE PRESCRIZIONI DELLA TABELLA CUNA NC 138-20

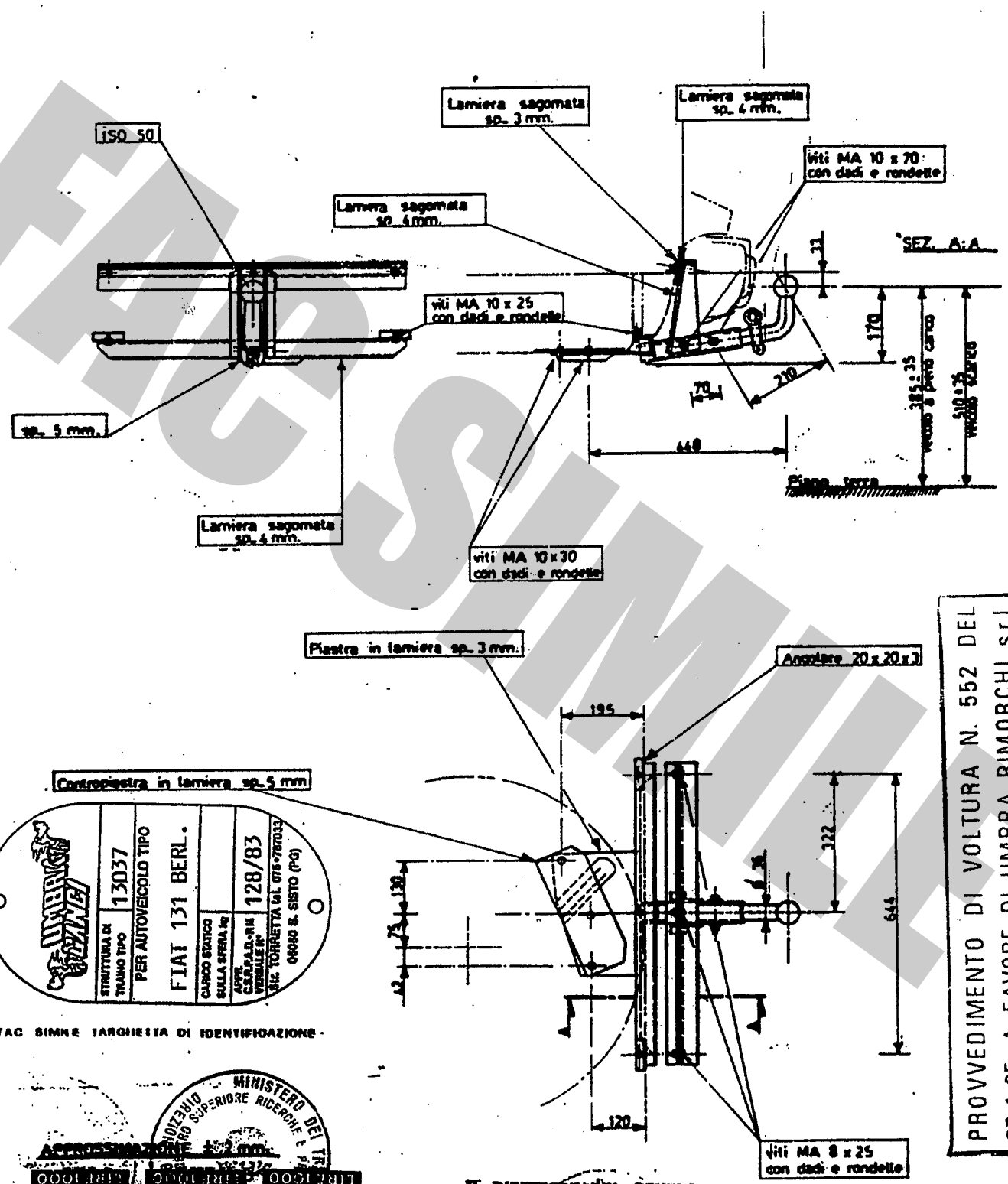

PROVVEDIMENTO DI VOLTURA N. 552 DEL  
27-1-95 A FAVORE DI UMBRA RIMORCHI S.R.L.

	STRUTTURA DI TRAINO TIPO	13037
	PER AUTOVEICOLO TIPO	FIAT 131 BERL.
CARICO STATICO SULLA SFERA kg	APPR. C.S.R.P.A.D. - RIM. VERBALE N°	128/83
SIC. TORRETTA TEL. 075/787033		06000 S. SISTO (PG)

FAC SIMILE TARGHETTA DI IDENTIFICAZIONE



IL DIRETTORE DEL CENTRO SUPERIORE DI PROVE AUTOMOTRICI (Dott. ...)

IL PRESENTE DOCUMENTO HA VALIDITÀ UNICAMENTE SE CONVALIGATO CON TIMBRO STAMPIGLIATO A SECCO.





