

# ISTRUZIONI DI MONTAGGIO

FITTING INSTRUCTIONS  
INSTRUCTIONS DE MONTAGE  
MONTAGEANLEITUNG  
INSTRUCCIONES DE MONTAJE

NR. ARTICOLO: 31089/C

**31089**

**DISPOSITIVO DI TRAIANO TIPO**  
TOWING BRACKET TYPE  
DISPOSITIF DE REMORQUAGE TYPE  
ANHAENGEVORRICHTUNG TYP  
DISPOSITIVO DE CARRO TIPO

**PER AUTOVEICOLI**  
FOR CARS  
POUR AUTOS  
FÜR KRAFTFAHRZEUGE  
PARA AUTOVEHICULOS

**RENAULT KANGOO**

TYPE

**FW, KW**

**2008 →**

**CLASSE E TIPO DI ATTACCO**  
CLASS AND HITCH TYPE  
CLASSE ET TYPE DE ORCHET  
KLASSE UND BEFESTIGUNGSART  
CLASES DE ACOPPLAMIENTO

**OMOLOGAZIONE**  
HOMOLOGATION  
HOMOLOGATION  
ZULASSUNG  
APROBACION

**CARICO VERTICALE MAX**  
MAX VERTICAL MASS  
MASSE VERTICALE MAXIMUM  
ZUL. STÜBZLAST  
CARGA MAX. VERTICAL

F

**e3 00 - 7452**  
(DIR. 94/20/CE)

**S = 80 kg**

**VALORE D**  
D VALUE  
VALEUR D  
D WERT  
VALOR D

**D = 7,5 kN**

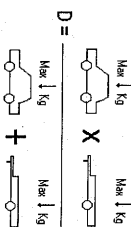

**COPIA DI SERRAGGIO PER VITI (8.8):**  
TORQUE SETTINGS FOR NUTS AND BOLTS (8.8):  
COUPLE DE SERRAGE POUR VIS (8.8):  
SCHRAUBENANZUGSMOMENT (8.8):  
MOM. DE PRESSION PARA TORNILLOS Y TUERCAS (8.8):

M6 = 10 Nm  
M10 = 55 Nm  
M14 = 135 Nm

M8 = 25 Nm  
M12 = 85 Nm  
M16 = 200 Nm

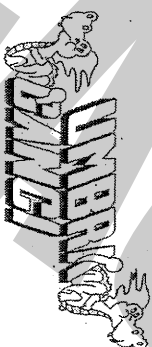
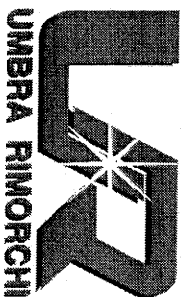

UMBRA RIMORCHI s.r.l. Via C. Pizzoni, 37/39 - 06132 S. Sisto - Perugia - Italy  
Tel. +39(0)75/5280260-5280453 Fax +39(0)75/5287033

## NOTE IMPORTANTI:

1. Prima dell'installazione assicurarsi che il dispositivo di traino in oggetto sia adatto per il veicolo sul quale lo si intende installare. Verificare che il tipo funzionale dell'autoveicolo, riportato sulla carta di circolazione nei punti D.1 / D.2, esista sul documento del gancio traino. In caso contrario consultare l'ufficio documenti per chiarimenti o richiesta di documenti aggiornati.
2. Il dispositivo di traino è un elemento di sicurezza e come tale deve essere installato solamente da un tecnico specializzato.
3. Elementi danneggiati o usurati devono essere sostituiti con ricambi originali da un tecnico specializzato.
4. E' proibito effettuare qualsiasi tipo di modifica significativa o riparazione alla struttura del dispositivo di traino.

## USO E MANUTENZIONE:

5. La sfera del dispositivo di traino deve essere mantenuta pulita e lubrificata. Per la massima sicurezza controllare saltuariamente il diametro della sfera; qualora il diametro della stessa, in diversi punti, sia ridotto a 49 mm il dispositivo di traino non potrà essere più utilizzato sino alla sostituzione della sopra citata sfera.
6. Dopo 1000 Km di traino tutta la bulloneria del dispositivo di traino deve essere controllata e riportata al valore di coppia di serraggio come indicato nella pagina delle istruzioni di montaggio.

## ATTENZIONE :

L'installatore del gancio di traino ha l'obbligo di fissare, all'altezza della sfera, in posizione ben visibile, una targhetta con l'indicazione del carico massimo sulla sfera prescritto per la vettura sulla quale viene montato il dispositivo di traino.

DISPOSITIVO DI TRAIANO TIPO : 31089

TIPO FUNZIONALE : FW????, opp. KW????

CARICO STATICO SU SFERA : 75 Kg

LARGHEZZA MAX RIMORCHIABILE : 2,55 m

MASSA RIMORCHIABILE : (vedere nella carta di circolazione del veicolo)

## DA COMPIERE PER IL RICEVITORE

DICHIARAZIONE DI RESPONSABILITA' PER IL MONTAGGIO :

Si dichiara che il presente dispositivo di traino tipo.....  
è stato montato a regola d'arte, rispettando le prescrizioni fornite sia del costruttore del veicolo che del costruttore del dispositivo di traino, sull'autoveicolo modello..... con targa.....  
....., li..... ( timbro e firma )

Si dichiara inoltre di aver informato l'utente del veicolo sull'USO e MANUTENZIONE del dispositivo stesso.

# ISTRUZIONI DI MONTAGGIO:

CODICE: 31089

Da sotto il veicolo eliminare eventuale mastice di protezione dai punti di contatto tra la scocca e la struttura di trano e verniciare le parti scoperte con vernice antiruggine.

1. Smontare il supporto del tubo di scarico.
2. Sganciare i supporti inferiori del paraurti, per consentire il passaggio della traversa di trano.
3. Collocare la piastra laterale destra "B" in corrispondenza dei fori "01" e "02" del longherone del veicolo; inserire le viti e fissare, posizionando lo spessore "D" tra il longherone e la piastra laterale e posizionando il supporto del tubo di scarico al di sotto della piastra laterale.
4. Posizionare la traversa di trano "A" all'interno del paraurti posteriore, in corrispondenza dei fori "03" della piastra laterale destra; inserire le viti e fissare.
5. Posizionare la piastra laterale sinistra "C" ai fori "01" e "02" del longherone e "03" della traversa di trano; inserire le viti e fissare, interponendo in posizione "02" lo spessore "D".
6. Serrare a fondo la bulloneria con coppia di serraggio secondo la tabella riportata.
7. Effettuare il collegamento elettrico alla presa di corrente, seguendo le istruzioni indicate nel libretto "uso e manutenzione" in dotazione alla vettura e le posizioni dettate dallo schema allegato nel kit elettrico.

M6 = 10 Nm  
M8 = 25 Nm

M10 = 55 Nm  
M12 = 85 Nm

M14 = 135 Nm  
M16 = 200 Nm

COPPIA SERRAGGIO DELLE VITI (8.8):

REV. 01

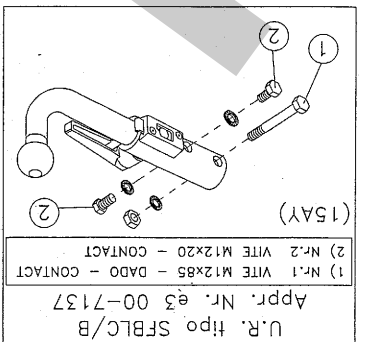
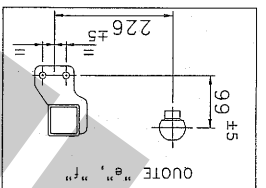

- 01) Nr.2 / VITE M8x30 - CONTACT (DADO ESISTENTE)
- 02) Nr.4 / VITE M10x40 - CONTACT (DADO ESISTENTE)
- 03) Nr.4 / VITE M10x40 - CONTACT - DADO
- 04) BULLONI M12 - ED EVENTUALI SPessori

NR.ARTICOLO: 31089/C

REV.01

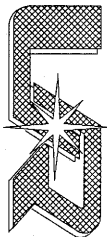

UMBRA RIMORCHI s.r.l.  
06132 S.Sisto - Perugia (ITALY) - Via C.Pizzoni, 37/39  
Tel. +39-075-5280260-5280453 Fax +39-075-5287033  
E-Mail: umbra.rimorchi@umbra.rimorchi.it http://www.umbra.rimorchi.it

## COPIA DA CONSERVARE A CURA DELL'UTENTE

### MECCANISMO MODELLO "C" 2007

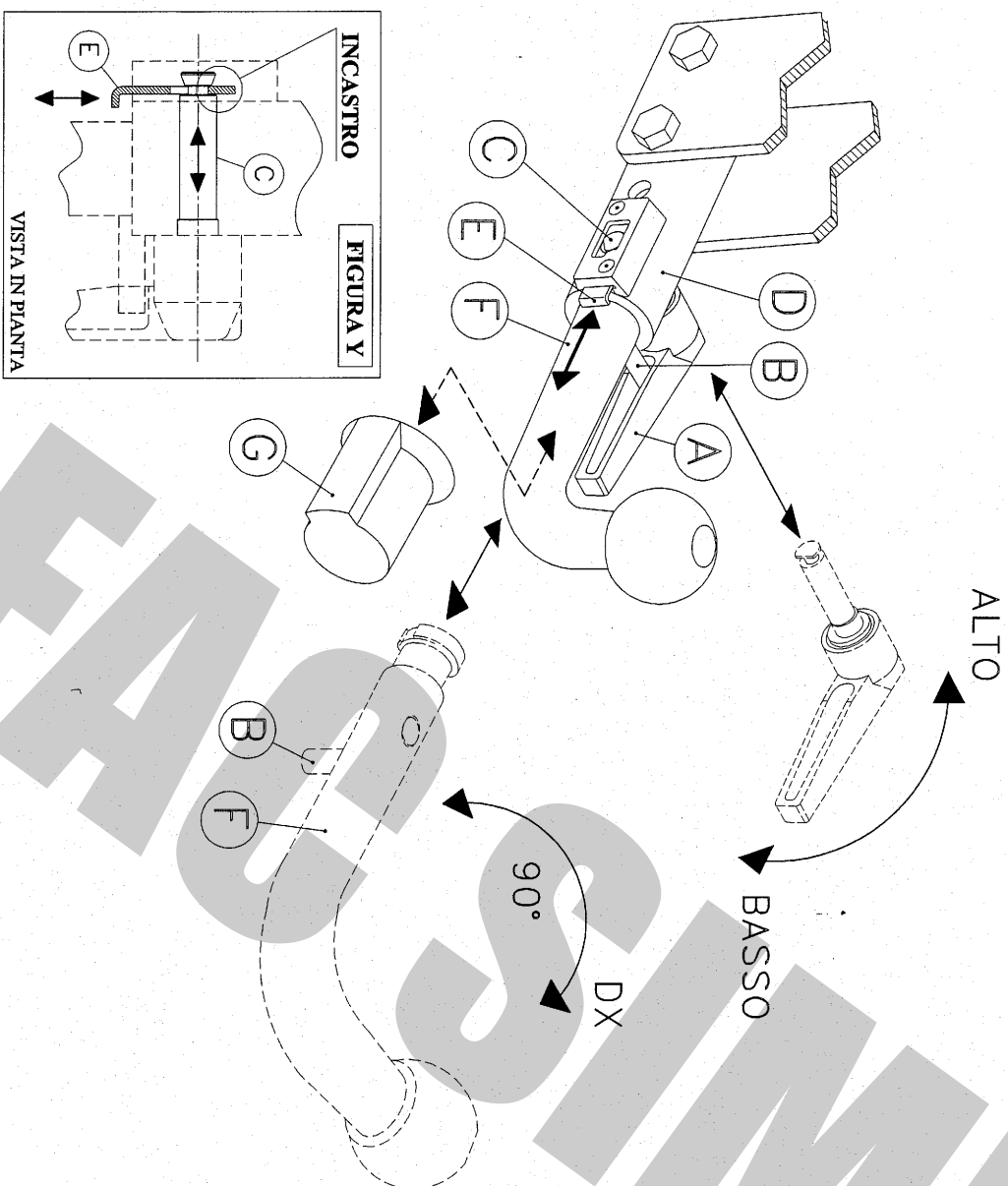

#### USO E MANUTENZIONE

1. Mantenere la sfera e il dispositivo ad estrazione rapida puliti e lubrificati.
2. Controllare saltuarariamente il diametro della sfera in diversi punti: qualora si sia ridotto a 49 mm il dispositivo di traino non potrà essere più utilizzato sino alla sostituzione della sfera.
3. Dopo 1000 Km di traino tutta la bulloneria del dispositivo di traino deve essere controllata e riportata al valore di coppia di serraggio indicata dalle norme.
4. Elementi danneggiati o usurati devono essere sostituiti con ricambi originali da un tecnico specializzato.

#### ISTRUZIONI DI UTILIZZO PER IL DISPOSITIVO AD ESTRAZIONE RAPIDA DELLA SFERA

##### SMONTAGGIO:

- 1) Alzare la leva a scatto *A* e ruotarla in modo da scavalcare il perno di sicurezza *B*;
- 2) Riabbassare la leva a scatto e ruotarla in modo da sbloccare l'eccentrico del perno di fissaggio *C*;
- 3) Tenendo pigiata la linguetta *E*, ruotare il perno di fissaggio *C* fino a far combaciare la sagoma della parte terminale con la sagoma ricavata nella linguetta *E*: tirare la leva *A* sfilando con essa perno di fissaggio *C*;
- 4) Ruotare la sfera *F* di circa 90° in senso orario; estrarre la sfera *F* dal canotto *D*;
- 5) Infine, coprire il canotto con il tappo *G*.

##### RIMONTAGGIO:

- 1) Togliere il tappo *G*;
- 2) Partendo con la sfera *F* ruotata di circa 90° verso destra, inserirla nel canotto *D* in battuta al perno *B* e, ruotarla successivamente in senso antiorario fino a riportarla in posizione verticale;
- 3) Pigiare la linguetta *E* ed infilare fino in fondo il perno di fissaggio *C* nel canotto *D*, posizionando la parte fresata del perno *C* in verticale rispetto al terreno e rivolta verso la parte terminale del canotto *D*, nella stessa posizione del foro sagomato ricavato nella linguetta *E*;
- 4) Rilasciare la linguetta *E* ed assicurarsi, tirando la leva *A*, che il perno *C* sia rimasto bloccato nella linguetta *E* (vedi figura *Y*);
- 5) Ruotare la leva a scatto *A* verso l'alto in modo da bloccare l'eccentrico del perno di collegamento *C*;
- 6) Alzare la leva a scatto *A*, ruotarla sovrapponendola al perno *B*, rilasciarla e spingerla in modo che il perno entri nella cavità della leva.

##### IMPORTANTE:

ASSICURARSI CHE NELLA FASE DI AGGANCIO DELLA SFERA LA LINGUETTA DI SICUREZZA **(E)** ENTRI NELLA GOLA DEL PERNO DI COLLEGAMENTO **(C)** PER EVITARE LA FUORUSCITA ACCIDENTALE DEL PERNO. (VEDI FIGURA *Y*)

Nel caso in cui la sfera vada ad occultare la targa è obbligatorio togliere la sfera per rendere visibile la targa.

COPPIA DI SERRAGGIO PER VITI:

M6=10Nm    M10=55Nm    M14=135Nm  
M8=25Nm    M12=85Nm    M16=200Nm

REVISIONE 18/07/2008

L'azienda declina ogni responsabilità sulle inosservanze delle indicazioni qui tutte riportate.