



DISPOSITIVO DI TRAINO TIPO 31054
PER AUTOVEICOLI RENAULT 19 "92"

S.r.l. S. SISTO - PG

PER LE SINGOLE VERSIONI E RELATIVI PESI E LARGHEZZE RIMORCHIABILI VEDERE LA TABELLA ALLEGATA

ANNO 1996

marchio di convalida

MINISTERO DEI TRASPORTI C. S. R. P. A. D. DI ROMA
 APPROVAZIONE AI SENSI DELLA CIRC. MIN. 20/76 DEL 21-06-76

CARATTERI E GRANDEZZE AL VERO

ESTREMI D'IDENTIFICAZIONE RIPORTATI SU APPOSITA TARGHETTA

VERBALE N° 248 / 96^{er} DEL 20 MAG. 1996

FAC SIMILE TARGHETTA DI IDENTIFICAZIONE

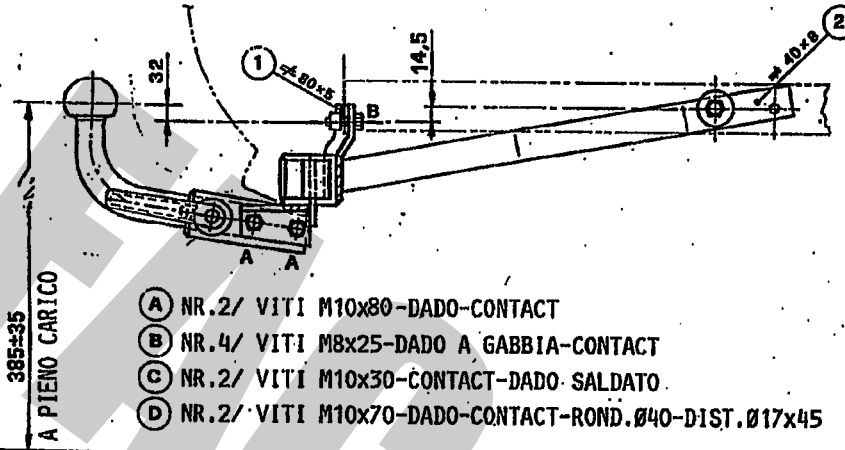

STRUTTURA DI TRAINO TIPO	310544
PER AUTOVEICOLO TIPO	RENAULT 19 "92"
CARICO STATICO SULLA SFERA kg	
APPR. VERB. N° C.S.R.P.A.D.-RM	248/96RM
COSTRUTTORE UMBRA RIMORCHI S.SISTO - PG	

IL PRESENTE DOCUMENTO HA VALIDITÀ UNICAMENTE SE CONVALIDATO CON MARCHIO UMBRA GANCI - STAMPATO A SECCO

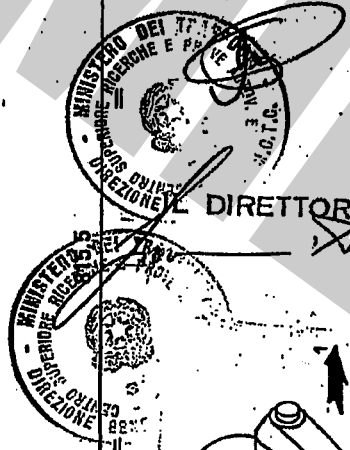
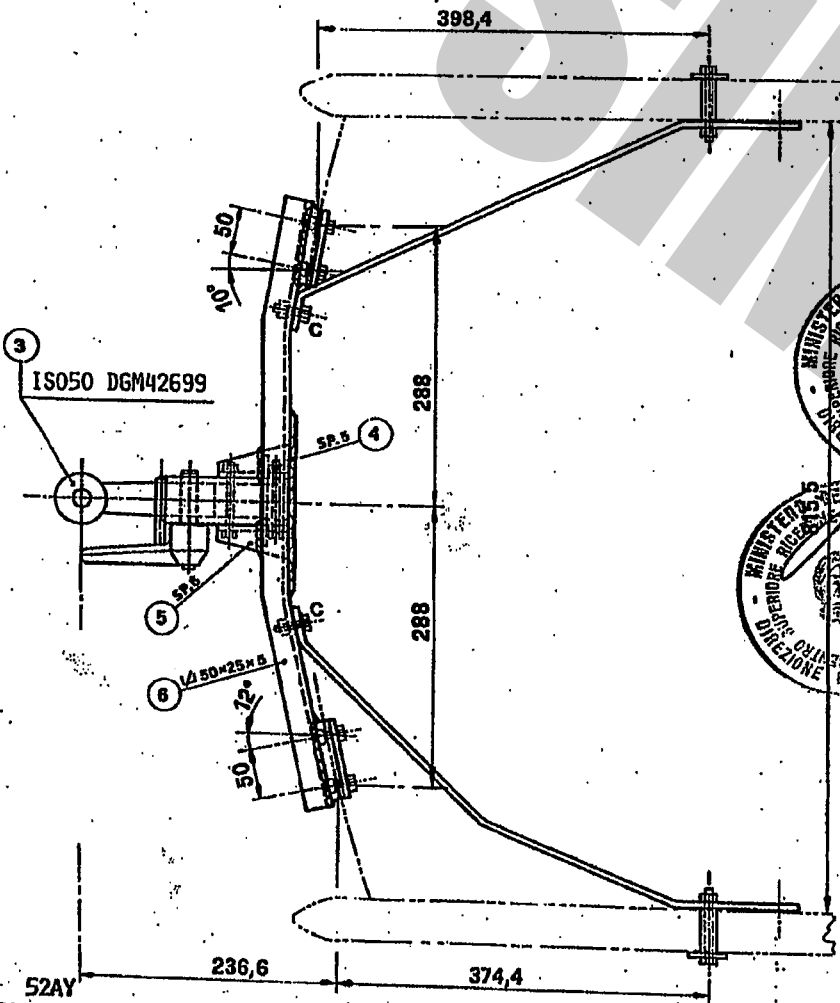

DISPOSITIVO DI TRAINO AD ESTRAZIONE RAPIDA DELLA SFERA - MOD. 31054 -
 1) ALZARE LA LEVA -A- E RUOTARLA IN MODO DA SCALCARRE IL PERNO ECCE-
 2) LASCIARE LA LEVA E RUOTARLA IN MODO DA SBLOCCARE IL PERNO ECCE-
 TRICO -C- 3) TIRARE LA LEVA E SFILARE IL PERNO DI FISSAGGIO -C-

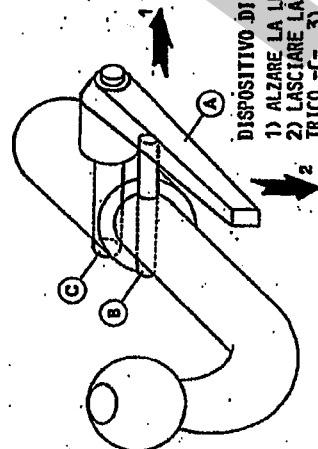

CONFORME ALLA TAB. CUNA UNI 9129e 138/40



DISPOSITIVO DI TRAINO TIPO 31054
PER AUTOVEICOLI RENAULT 19 "92"

ANNO 1996

s.r.l. S. SISTO - PG

PER LE SINGOLE VERSIONI E RELATIVI PESI E LARGHEZZE
RIMORCHIABILI VEDERE LA TABELLA ALLEGATA

PAG. 1/2

Marchio di convalida

MINISTERO DEI TRASPORTI C. S. R. P. A. D. DI ROMA
APPROVAZIONE AI SENSI DELLA CIRC. MIN. 20/76 DEL 21-06-76

ESTREMI D'IDENTIFICAZIONE
RIPORTATI SU APPOSITA
TARGHETTA

VERBALE N° 248 / 96²¹ DEL 20 MAG. 1996

TABELLA MASSE RIMORCHIABILI

OM	VERSIONI E MODELLI	MASSA RIMORCHIABILE	LARGHEZZA MAX RIMORCHIE	CARICO STATICO SU SFERA
		KG	MT	KG
53386 -B-C-D	B53W05	900	2.40	36
53386				
EST 01-B-C-D	B53A05/1	1000	"	40
" 02-B-C-D	B53705/1	900	"	36
" 03-B-C-D	B53701/1	"	"	"
" 04-B-C-D	B53Y05	1000	"	40
" 05-B-C-D	B53805	"	"	"
" 06-B-C-D	C53805	"	"	"
" 07-B-C-D	B53J05/1	"	"	"
" 08-B-C-D	B53T05	"	"	"
" 09-B-C-D	S53J05/1	"	"	"
" 10-B-C-D	C53D05/1	900	"	36
" 11-B-C-D-E-G-H-L	B53Y02	1000	"	40
" 12-B-C-D-E-G-H-L	B53A05/2	"	"	"
" 13-B-C-D-E-G-H-L	B53A01	"	"	"
" 14-B-C-D-E-G-H-L	B53K05/1	"	"	"
" 15-B-C-D-E-G-H-L	B53405/1	"	"	"
" 16-B-C-D-E-G-H-L	S53405/1	"	"	"
" 17-B	C53W05	900	"	36
" 18-B	553E05	1000	"	40
" 19-B	653E05	"	"	"
" 20-B	553A05	"	"	"
" 21	C53805/1	"	"	"
" 22	B53805/1	"	"	"
" 23	353C05	"	"	"
" 24	553C05	"	"	"
" 25	553F02	"	"	"
" 26	B53K05/2	"	"	"
" 27-B	C53A05	"	"	"
" 28-B	B53V02	"	"	"
" 29-B	B53Z05	"	"	"
" 30-B	C53Y05	"	"	"
" 31-B	C53Y05/1	"	"	"
" 32	C5350C	"	"	"
" 33	B5350C	"	"	"
" 34	C53505	"	"	"
" 35	B53505	"	"	"
" 36	353A05	"	"	"
" 37	353A05/1	"	"	"
" 38	553A05/1	"	"	"
" 39	C53V02	"	"	"
" 40	B53V02/1	"	"	"
" 41	353F02	"	"	"
" 42	553F02/1	"	"	"





DISPOSITIVO DI TRAINO TIPO 31054
PER AUTOVEICOLI RENAULT 19 "92"

ANNO 1996

S.r.l. S. SISTO - PG
marchio di convalida

PER LE SINGOLE VERSIONI E RELATIVI PESI E LARGHEZZE
RIMORCHIABILI VEDERE LA TABELLA ALLEGATA

PAG. 2/2

MINISTERO DEI TRASPORTI C. S. R. P. A. D. DI ROMA
APPROVAZIONE AI SENSI DELLA CIRC. MIN. 20/76 DEL 21-06-76

ESTREMI D'IDENTIFICAZIONE
RIPORTATI SU APPOSITA
TARGHETTA

VERBALE N° 248 / 96 / 20 DEL 20 MAG. 1996

TABELLA MASSE RIMORCHIABILI

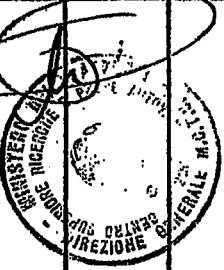
OM	VERSIONI E MODELLI	MASSA RIMORCHIABILE KG	LARGHEZZA MAX RIMORCHIE -MT	CARICO STATICO SU SFERA KG
53386 EST 43 " 44 " 45 " 46 " 47 " 48	B53Y05/1 C53805/2 B53805/2 353C05/1 553C05/1 353F02/1	1000 " " " " "	2.40 " " " " "	40 " " " " "
	<p>Prot. 2995 del 16 MAG. 1996 operazione 2627080475 agli autoveicoli sopra indicati può essere applicata la struttura di traino approvata con verbale 248 / 96 / 20 MAG. 1996 C. S. R. P. A. D. DI ROMA IL DIRETTORE</p> 			



COD.: 31054

TIMBRO A SECCO

UMBRA GANCI S.r.l.

S.SISTO (PG)

CERTIFICATO DI ORIGINE DI UN DISPOSITIVO DI TRAINO

"UMBRA GANCI"

Si certifica che il dispositivo di traino, illustrato sul retro, è identificabile con apposita targhetta posta vicino al gancio a sfera, riportante il marchio di fabbrica, il N° di approvazione M.C.T.C. ed il modello della vettura, è stato costruito dalla Società "UMBRA GANCI" che si assume la responsabilità delle saldature e delle lavorazioni fattevi. Tale dispositivo è conforme alle Circolari Ministeriali N° 2195/2203-6 del 5/7/1967 e successive, nonché alle tabelle CUNA NC 438-09 del 23/9/68; NC 138610 dell'Ottobre 1968 - NC 165-30 e successive.

Per i dispositivi approvati dopo il 31.10.1978 gli stessi rispondono alla circolare 20 del 21/06/76 e successive e tabelle CUNA NC 138-30-40, NC 438-40 e successive.

"Il presente certificato, che viene ritirato in SEDE DI COLLAUDO, ha validità unicamente se convalidato con marchio UMBRA GANCI stampigliato a secco".

ISTRUZIONI DI MONTAGGIO:

- RIMUOVERE LA RUOTA DI SCORTA DAL CESTELLO
- INSERIRE NEL FASCIONE POSTERIORE (POS.B) I QUATTRO DADI A GABBIA FORNITI IN DOTAZIONE, NEI APPOSITI FORI
- POSIZIONARE LA TRAVERSA DI TRAINO (RIF.6) E FISSARLA MEDIANTE LE VITI M8 AI DADI A GABBIA
- POSIZIONARE I DUE TIRANTI (RIF.2) FISSANDOLI ALLA TRAVERSA DI TRAINO (POS.C) E DALLA PARTE OPPOSTA INBULLONARLI ALLE LONGHERINE (POS.D) INTERPONENDO I DISTANZIALI E LE RONDELLE LARGHE
- INFINE, SERRARE A FONDO TUTTA LA BULLONERIA E COLLEGARE L'IMPIANTO ELETTRICO ALLA PRESA 7 POLI
- N.B. -SE IL CESTELLO RUOTA DI SCORTA DOVESSE INTERFERIRE CON LA TRAVERSA DI TRAINO, BASTA FORZARE I DUE BRACCETTI VERTICALI, DOVE E' INCERNIERATO IL CESTELLO, VERSO IL LATO MOTORE

DICHIARAZIONE DI RESPONSABILITA' PER IL MONTAGGIO:

Si dichiara che il presente dispositivo di traino
tipo
è stato montato a regola d'arte, rispettando le
prescrizioni fornite dalla casa costruttrice, sul
l'autoveicolo mod.
targa
..... Li

IN FEDE

(Timbro e firma)

MOD. "C" 2006

COPIA DA CONSERVARE A CURA DELL'UTENTE

USO E MANUTENZIONE

1. Per la massima sicurezza controllare saluariamente il gancio e il dispositivo ad estrazione rapida mantenendoli puliti e lubrificati
2. Dopo 1000 Km di traino tutta la bulloneria del dispositivo ad estrazione rapida deve essere controllata e riportata al valore di coppia di serraggio indicata dalle norme.

ISTRUZIONI DI USO PER IL DISPOSITIVO DI TRAINO AD ESTRAZIONE RAPIDA DELLA SFERA DI TIPO -C-

SMONTAGGIO:

- Alzare la leva a scatto **A**;
- Ruotare la leva in modo da scavalcare il perno di sicurezza **B**;
- Lasciare la leva a scatto e ruotarla in senso antiorario in modo da sbloccare l'eccentrico del perno di fissaggio **C**;
- Tenere pigiata la linguetta **E** e, contemporaneamente tirare la leva **A** sfilando il perno di collegamento **C**;
- Infine, estrarre il codolo **F** dal canotto **D**;

RIMONTAGGIO:

- Per ricollegare il tutto, eseguire le operazioni sopracitate in senso inverso.

IMPORTANTE:

Ricordarsi, dopo aver serrato il perno eccentrico **C**, di alzare la leva a scatto **A** e posizionarla sopra il perno di sicurezza **B** in modo che lasciando la leva, il perno entri nella cavità stessa.

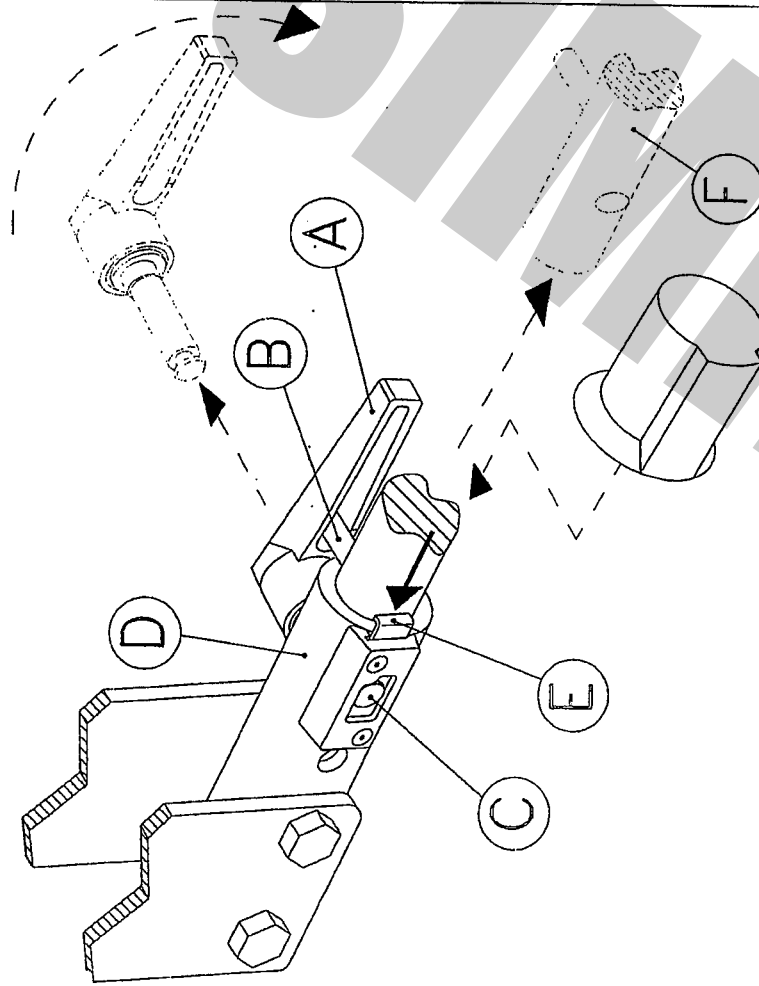

COPPIA DI SERRAGGIO PER VITI:

TORQUE SETTINGS FOR NUTS AND BOLTS:

COUPLE DE SERRAGE POUR VIS:

SCHRAUBENANZUGSMOMENT:

MOM. DE PRESION PARA TORNILLOS Y TUERCAS:

M6=10Nm

M8=25Nm

M10=55Nm

M14=135Nm

M16=200Nm



UMBRA RIMORCHI s.r.l.

06132 S.Sisto - Perugia (ITALY) - Via C.Pizzoni,37/39

Tel. +39-075-5280260-5280453 Fax +39-075-5287033

E-Mail: umbrarimorchi@umbrarimorchi.it <http://www.umbrarimorchi.it>

FAC SIMILE