



S.p.A. - 06080 S. SISTO - (PG)  
STR. LA TORRETTA - TEL. 075/787033

# DISPOSITIVO DI TRAINO TIPO 13062 PER AUTOVEICOLI FIAT CAMPAGNOLA

ANNO 1983

PER LE SINGOLE VERSIONI E RELATIVI PESI F LARGHEZZE  
RIMORCHIABILI VEDERE LA TABELLA ALLEGATA

CARATTERI E GRANDEZZE  
AL VERO

MINISTERO DEI TRASPORTI C. S. R. P. A. D. DI ROMA  
APPROVAZIONE AI SENSI DELLA CIRC. MIN. 20/76 DEL 21 06 76

ESTREMI D'IDENTIFICAZIONE  
RIPORTATI SU APPOSITA  
TARGHETTA

VERBALE N° 199/83 DEL 24 MAR. 1983

STRUTTURA DI TRAINO RISPONDE ALLE PRESCRIZIONI DELLA TABELLA CUNA NC 138-30

STAMPIGLIATO A SECCO

IL PRESENTE DOCUMENTO HA VALIDITÀ UFFICIALE SE COMPILATO CON TIMBRO

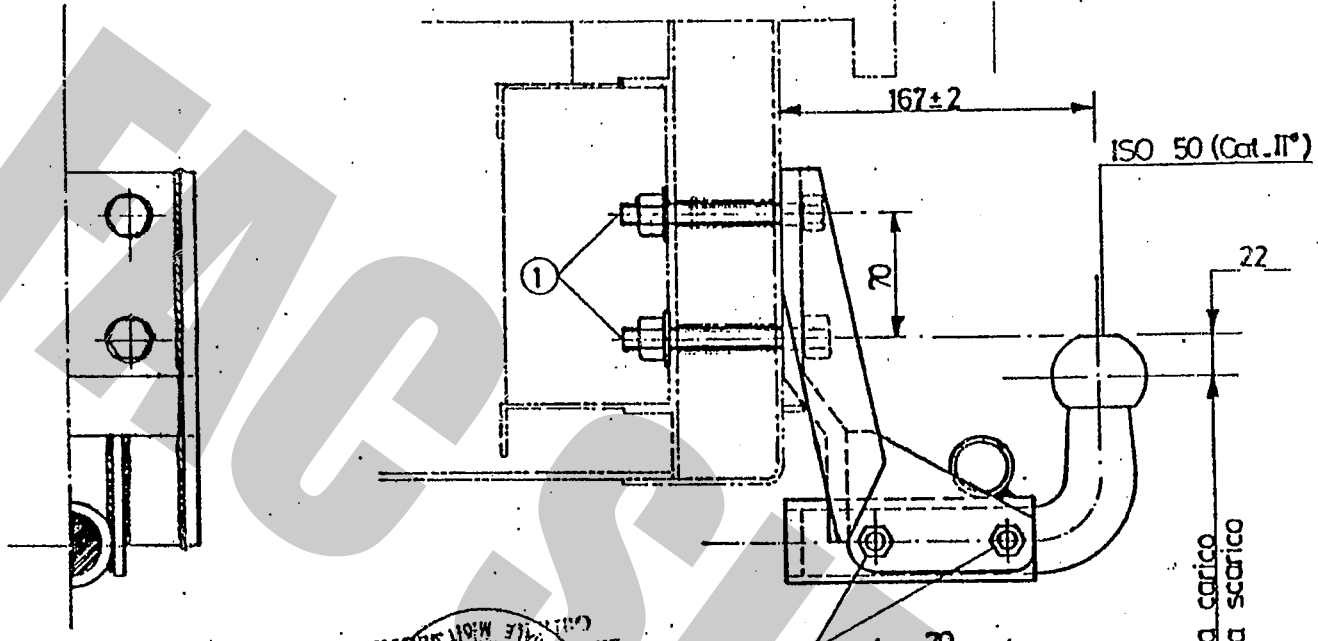

- ① MA 12x100
- ② MA 10x75

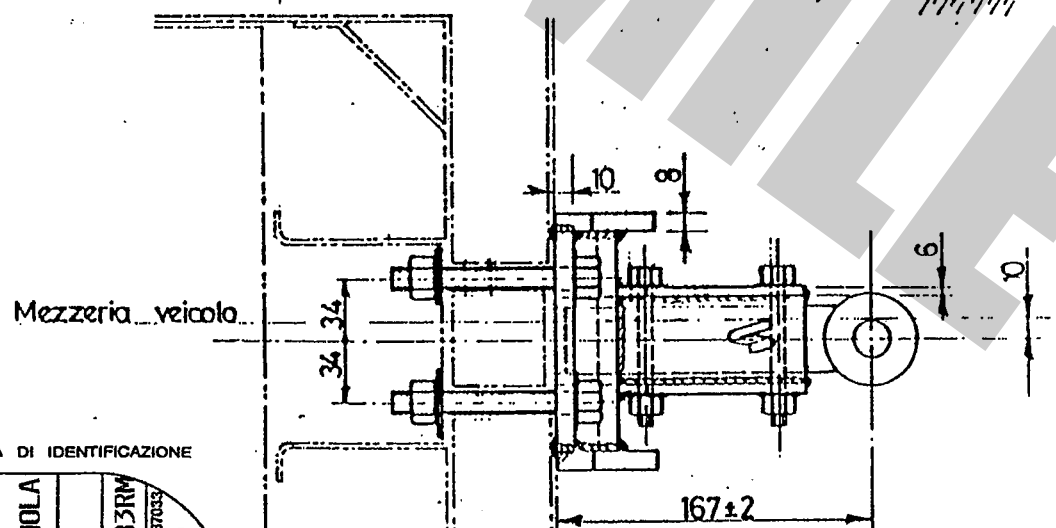
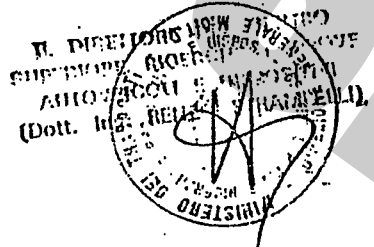

FAC SIMILE TARGHETTA DI IDENTIFICAZIONE

STRUTTURA DI TRAINO TIPO	13062
PER AUTOVEICOLO TIPO	
FIAT CAMPAGNOLA	
CARICO STATICO SULLA SFERA IN	
APPR. C.S.R.P.A.D.-RM	199/83RM
VERBALE N°	
SIC. TORRETTA tel. 075-787033	
06080 S. SISTO (PG)	



APPROSSIMAZIONE NELLA REALIZZAZIONE : 2 mm

**DISPOSITIVO DI TRAINO TIPO 13062 PER AUTOVEICOLI FIAT CAMPAGNOLA 1107**

PER LE SINGOLE VERSIONI E RELATIVI PESI E LARGHEZZE RIMORCHIABILI VEDERE LA TABELLA ALLEGATA

MINISTERO DEI TRASPORTI C. S. R. P. A. D. DI ROMA APPROVAZIONE AI SENSI DELLA CIRC. MIN. 20776 DEL 21-06-76

**VERBALE N° 199/83/RM DEL 24 MAR. 1983**

3° AGGIORNAMENTO PER INTRODUZIONE NUOVE VERSIONI

ANNO 1988	CARATTERI E GRANDEZZE AL VERO	ESTREMI D'IDENTIFICAZIONE RIPORTATI SU APPOSITA TARGHETTA
12948	1107 A/II	1740
EST. 20617C	1107 A/III	1800
EST. 20618C	1107 A/IV	1810
EST. 20619C	1107 A/IVFL	1850
EST. 20620C	1107 A/D/I	1900
EST. 21466B	1107 A/DL/I	2000
EST. 21467B	1107 A/DF/I	2000
EST. 21468B	1107 A/DFL/I	2000
EST. 21469B	1107 A/DL/I	2000
EST. 21470B	1107 A/DFL/I	2000
EST. 21471B	1107 A/DFL/I	2000

**VERSIONI E MODELLI**

IMPOSTA DI BOLLO assolta mediante versamento in c/c postale ai sensi dell'art. 2 della legge 24/9/87 n. 391

Prot. 1709 del 18/3/88  
 operazione 25.R.1.08.244  
 o.c. di autoveicoli sopra indicati può essere applicata la struttura di traino approvata con verbale n. 199/83/RM del 24/3/83  
 C. S. R. P. A. D. DI ROMA  
 DIRETTORE

**DISPOSITIVO DI TRAINO TIPO 13062 PER AUTOVEICOLI FIAT CAMPAGNOLA**

PER LE SINGOLE VERSIONI E RELATIVI PESI E LARGHEZZE RIMORCHIABILI VEDERE LA TABELLA ALLEGATA

MINISTERO DEI TRASPORTI C. S. R. P. A. D. DI ROMA APPROVAZIONE AI SENSI DELLA CIRC. MIN. 20776 DEL 21-06-76

**VERBALE N° 199/83 DEL 24 MAR. 1983**

ANNO 1983	CARATTERI E GRANDEZZE AL VERO	ESTREMI D'IDENTIFICAZIONE RIPORTATI SU APPOSITA TARGHETTA
12948	1107 A (CAMPAGNOLA)	04. 12948
EST. 20617C	1107 A/I ( )	04. 12948 EST. 15211
EST. 20618C	1107 A/II ( )	04. 12948 EST. 15211 B
EST. 20619C	1107 A/III ( )	04. 12948 EST. 15211 C
EST. 20620C	1107 A/IV ( )	04. 12948 EST. 15211 D
EST. 21466B	1107 A/IVFL ( )	04. 12948 EST. 19009
EST. 21467B	1107 A/I/FL ( )	04. 12948 EST. 19009 B
EST. 21468B	1107 A/II/FL ( )	04. 12948 EST. 19010
EST. 21469B	1107 A/III/FL ( )	04. 12948 EST. 19010 B
EST. 21470B	1107 A/IV/FL ( )	04. 12948 EST. 19011 B
EST. 21471B	1107 A/IVFL ( )	04. 12948 EST. 19012 B
	1107 A/D ( )	04. 12948 EST. 19495
	1107 A/DL ( )	04. 12948 EST. 19496
	1107 A/DF ( )	04. 12948 EST. 19497
	1107 A/DFL ( )	04. 12948 EST. 19498
	1107 A/I ( )	04. 12948 EST. 20147
	1107 A/II ( )	04. 12948 EST. 20148
	1107 A/III ( )	04. 12948 EST. 20149
	1107 A/IV ( )	04. 12948 EST. 20150
	1107 A/D ( )	04. 12948 EST. 20151
	1107 A/DL ( )	04. 12948 EST. 20152
	1107 A/DF ( )	04. 12948 EST. 20153
	1107 A/DFL ( )	04. 12948 EST. 20154
	1107 A/I ( )	04. 12948 EST. 20617
	1107 A/II ( )	04. 12948 EST. 20618
	1107 A/III ( )	04. 12948 EST. 20619
	1107 A/IV ( )	04. 12948 EST. 20620
	1107 A/D ( )	04. 12948 EST. 20621
	1107 A/DL ( )	04. 12948 EST. 20622
	1107 A/DF ( )	04. 12948 EST. 20623
	1107 A/DFL ( )	04. 12948 EST. 20624

Protocollo del 12 MAR 1983

Operazione 26-RTM

agli autoveicoli sopra indicati può essere applicata la struttura di traino approvata con verbale n. 199/83/RM del 24 MAR 1983

C. S. R. P. A. D. di Roma

IL DIRETTORE

IL DIRETTORE DEL CERTIFICATO SUPERIORE DI PROVAZIONE DEI VEICOLI (C. S. R. P. A. D. DI ROMA)

**DISPOSITIVO DI TRAINO TIPO 13062**  
**PER AUTOVEICOLI FIAT CAMPAGNOLA**  
 PER LE SINGOLE VERSIONI E RELATIVI PESI E LARGHEZZE  
 RIMORCHIABILI VEDERE LA TABELLA ALLEGATA

MINISTERO DEI TRASPORTI C.S.R.P.A.D. DI ROMA  
 APPROVAZIONE AI SENSI DELLA CIRC. MIN. 20/76 DEL 21-06-76

**VERBALE N° 199/83** DEL 24 MAR. 1983  
 1° AGGIORNAMENTO DEL 17/01/1984

ANNO 1983  
 CARATTERI E GRANDEZZE  
 AL VERO  
 ESTREMI D'IDENTIFICAZIONE  
 RIPORTATI SU APPOSITA  
 TARGHETTA

MODELLI E VERSIONI	OM o RT	PESO RIMORCHIABILE	
		Kg.	LARGHEZZA RIMORCHIABILE
FIAT 1107 A/11	OM. 12948 EST. 26617 B	1740	2,300
" 1107 A/11/L	OM. 12948 EST. 26618 B	1000	2,300
" 1107 A/11/F	OM. 12948 EST. 26619 B	1616	2,300
" 1107 A/11/FL	OM. 12948 EST. 26620 B	1638	2,300
" 1107 A/0	OM. 12948 EST. 26621 B	1800	2,300
" 1107 A/0L	OM. 12948 EST. 26622 B	1950	2,300
" 1107 A/0F	OM. 12948 EST. 26623 B	1960	2,300
" 1107 A/0FL	OM. 12948 EST. 26624 B	2000	2,300

Protocollo *26R* del

Operazione *26R*

agli autoveicoli sopra indicati può essere applicata la struttura di  
 traino approvata con verbale n° 199/83 Roma del 24 MARZO 1983  
 C.S.R.P.A.D. di Roma -

**IL DIRETTORE**

M. MONTICELLI  
 DIRETTORE DEL CENTRO  
 SINDACATO ITALIANO  
 AUTOMOBILISTI  
 (U.I.L. - loc. 101)

Imposta di bollo  
 assolta mediante  
 versamento in c/c  
 postale al tenet  
 dell'art. 7 della  
 legge 18/10/78,  
 n. 625.

**DISPOSITIVO DI TRAINO TIPO 13062**  
**PER AUTOVEICOLI FIAT CAMPAGNOLA**  
 PER LE SINGOLE VERSIONI E RELATIVI PESI E LARGHEZZE  
 RIMORCHIABILI VEDERE LA TABELLA ALLEGATA

MINISTERO DEI TRASPORTI C.S.R.P.A.D. DI ROMA  
 APPROVAZIONE AI SENSI DELLA CIRC. MIN. 20/76 DEL 21-06-76

**VERBALE N° 199/83** DEL 24 MAR. 1983  
 2° AGGIORNAMENTO DEL 31/05/1984

ANNO 1984  
 CARATTERI E GRANDEZZE  
 AL VERO  
 ESTREMI D'IDENTIFICAZIONE  
 RIPORTATI SU APPOSITA  
 TARGHETTA

MODELLI E VERSIONI	OM o RT	PESO RIMORCHIABILE	
		Kg.	LARGHEZZA RIMORCHIABILE
FIAT 1107 A/0/A (aperta)	OM. 12948 EST. 21668	1900	2,300
" 1107 A/0/L/I (aperta)	OM. 12948 EST. 21667	2000	2,300
" 1107 A/0/F/I (trasformabile)	OM. 12948 EST. 21668	2000	2,300
" 1107 A/0/F/L/I (trasformabile)	OM. 12948 EST. 21669	2000	2,300
" 1107 A/0/L/I (cassone con cantina)	OM. 12948 EST. 21670	2000	1,500
" 1107 A/0/L/I (cassone con capertura)	OM. 12948 EST. 21671	2000	1,500

Protocollo 003411 del - 6 MAG. 1984

Operazione *26R* 049682

agli autoveicoli sopra indicati può essere applicata la struttura di  
 traino approvata con verbale n° 199/83 Roma del 24/03/1983  
 C.S.R.P.A.D. di Roma -

**IL DIRETTORE**

*[Signature]*

Imposta di bollo  
 assolta mediante  
 versamento in c/c  
 postale al tenet  
 dell'art. 7 della  
 legge 18/10/78,  
 n. 625.

COD.: 13062



TIMBRO A SECCO

UMBRA GANCI S.r.l. Str. Torretta 06080 S.SISTO (PG) Tel. 075/787033

CERTIFICATO DI ORIGINE DI UN DISPOSITIVO DI TRAINO

"UMBRA GANCI"

Si certifica che il dispositivo di traino, illustrato sul retro, è identificabile con apposita targhetta posta vicino al gancio a sfera, riportante il marchio di fabbrica, il N° di approvazione M.C.T.C. ed il modello della vettura, è stato costruito dalla Società "UMBRA GANCI" che si assume la responsabilità delle saldature e delle lavorazioni fattevi. Tale dispositivo è conforme alle Circolari Ministeriali N° 2195/2203-6 del 5/7/1967 e successive, nonché alle tabelle CUNA NC 438-09 del 23/9/68; NC 138610 dell'Ottobre 1968 - NC 165-30 e successive.

Per i dispositivi approvati dopo il 31.10.1978 gli stessi rispondono alla circolare 20 del 21/06/76 e successive e tabelle CUNA NC 138-30-40, NC 438-40 e successive.

"Il presente certificato, che viene ritirato in SEDE DI COLLAUDO, ha validità unicamente se convalidato con marchio UMBRA GANCI stampigliato a secco".

DICHIARAZIONE DI RESPONSABILITA' PER IL MONTAGGIO:

Si dichiara che il presente dispositivo di traino tipo ..... è stato montato a regola d'arte, rispettando le prescrizioni fornite dalla casa costruttrice, sull'autoveicolo mod. .... targa ..... Li .....

IN FEDE

(Timbro e firma)