



DISPOSITIVO DI TRAINO TIPO 01034
PER AUTOVEICOLI ALFA ROMEO 33 SW 4x4
 PER LE SINGOLE VERSIONI E RELATIVI PESI E LARGHEZZE
 RIMORCHIABILI VEDERE LA TABELLA ALLEGATA

ANNO 1991

marchio di convalida

MINISTERO DEI TRASPORTI C. S. R. P. A. D. DI ROMA
 APPROVAZIONE AI SENSI DELLA CIRC. MIN. 20/76 DEL 21-06-76

CARATTERI E GRANDEZZE
 AL VERO

ESTREMI D'IDENTIFICAZIONE
 RIPORTATI SU APPOSITA
 TARGHETTA

VERBALE N° 014/91/EN DEL -1 FEB. 1991

952 ALL'ASSE RUOTE POST.

FAC SIMILE TARGHETTA DI IDENTIFICAZIONE

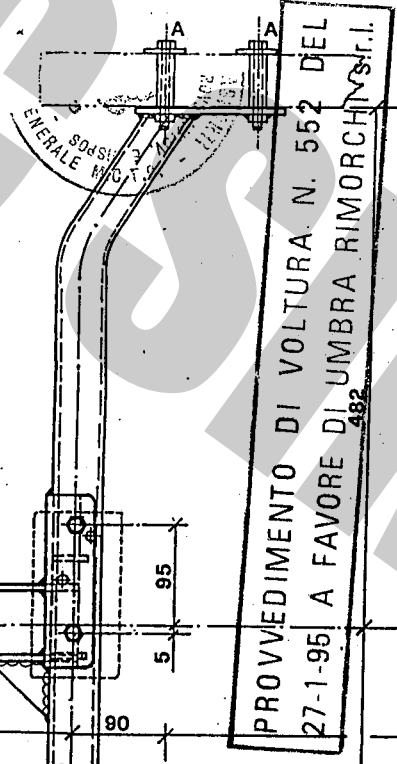
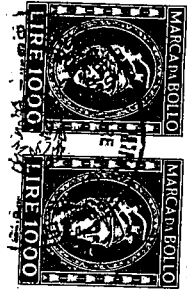
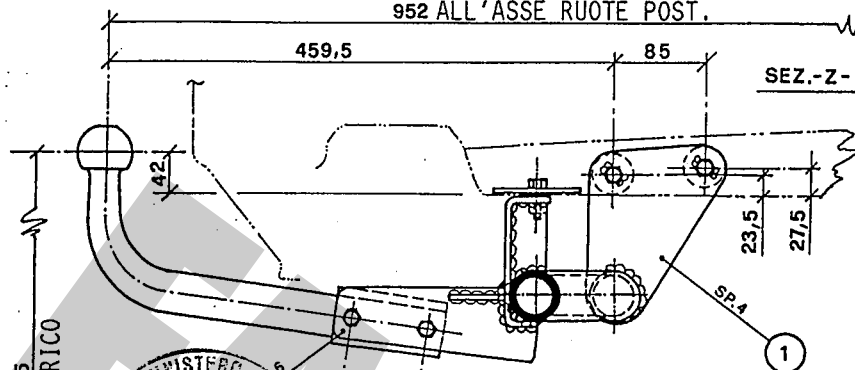

- (A) NR.2/VITI M8x70-CONTACT-DIST.Ø17x48-ROND.Ø30-DADO SALDATO
- (B) NR.4/VITI M10x20-CONTACT
- (C) NR.2/VITI M8x25-DADO-CONTACT
- (D) NR.1/VITE M8x25-DADO-CONTACT-ROND.Ø30
- (E) NR.1/VITE M8x25-DADO-CONTACT-ROND.Ø30
- (F) NR.2/VITI M8x25-CONTACT-DADO ESISTENTE
- (G) NR.2/VITI M8x25-CONTACT-DADO SALDATO

IL DIRETTORE
 Dott. Ing. Alberto D'Ussese

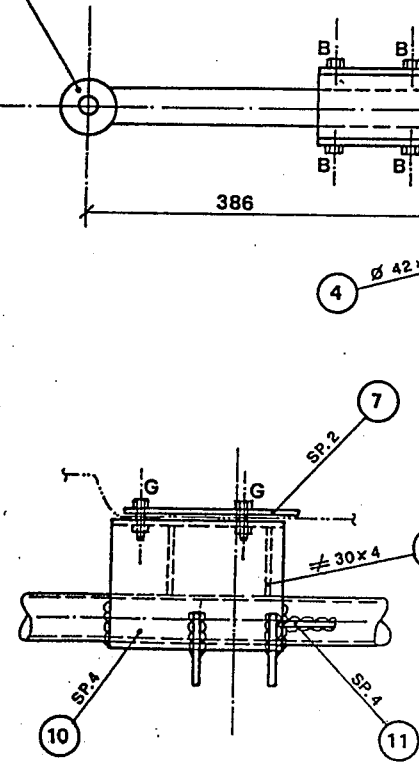

9) DISPOSITIVO DI TRAINO AD ESTRAZIONE RAPIDA DELLA SFERA
 a) SPOSTARE LA MOLLA (A) b) RUOTARE LA LEVA (B) c) FAR SCORRERE VERSO IL BASSO LA SPINA CONICA (C) d) RUOTARE DI 180° E SFILARE LA SFERA DAL SUPPORTO

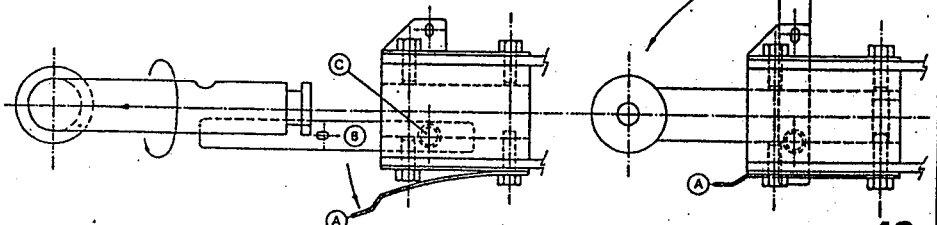

IL PRESENTE DOCUMENTO HA VALIDITÀ UNICAMENTE SE CONVALIDATO CON MARCHIO -UMBRA GANCI - STAMPATO A SECCO

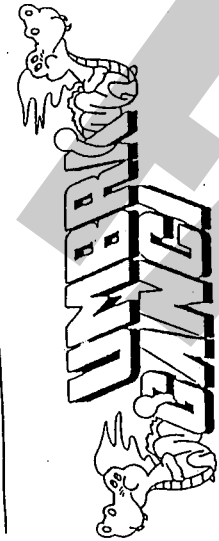

COD. : 01034

TIMBRIO A SECCO

UMBRA GANCI S.r.l. S.SISTO (PG)

CERTIFICATO DI ORIGINE DI UN DISPOSITIVO DI TRAINO

"UMBRA GANCI"

Si certifica che il dispositivo di traino, illustrato sul retro, è identificabile con apposita targhetta posta vicino al gancio a sfera, riportante il marchio di fabbrica, il N° di approvazione M.C.I.C. ed il modello della vettura, è stato costruito dalla Società "UMBRA GANCI" che si assume la responsabilità delle saldature e delle lavorazioni fattevi. Tale dispositivo è conforme alle Circolari Ministeriali N° 2195/2203-6 del 5/7/1967 e successive, nonché alle tabelle CUNA NC 438-09 del 23/9/68; NC 138610 dell'10 ottobre 1968 - NC 165-30 e successive.

Per i dispositivi approvati dopo il 31.10.1978 gli stessi rispondono alla circolare 20 del 21/06/76 e successive e tabelle CUNA NC 138-30-40, NC 438-40 e successive.

"Il presente certificato, che viene ritirato in SEDE DI COLLAUDO, ha validità unicamente se convalidato con marchio UMBRA GANCI stampigliato a secco".

- PRESENTARE IL DISPOSITIVO DI TRAINO SOTTO LA SCOCCA E TENENDOLO PRESSATO CON OPPORTUNO SUPPORTO VERTICALE, FISSARE LA PIASTRA DELLA TRAVERSA (RIF. 1) AI FORI ESISTENTI SULLA LONGHERINA (POS.A) MEDIANTE DUE BULLONI M8 DOPO AVER OPPORTUNAMENTE ALLARGATO A Ø14.5 I FORI DALLA PARTE OPPOSTA PER L'INSERIMENTO DEI DISTANZIALI E RICORDARSI DI INTERPORRE LE RONDELLE LARGHE
- PRATICARE DUE FORI Ø8.5 SUL PAVIMENTO (POS.G) E FISSARE IL CORPO CENTRALE (RIF.10) MEDIANTE DUE VITI M8 INTERPONENDO LA CONTROPIASTRA (RIF.7) DALL'INTERNO VANO BAULE
- FISSARE IL TRANTE (RIF.5) ALLE DUE MADRE VITI M8 ESISTENTI (POS.F)
- NEL FORO RIMASTO LIBERO (POS.E) PRATICARE UN FORO Ø8.5 SUL PAVIMENTO E FISSARE MEDIANTE UN BULLONE M8 INTERPONENDO LA RONDELLA LARGA
- FISSARE IL PUNTO (RIF.5) ALLA TRAVERSA DI TRAINO (RIF.4) MEDIANTE DUE BULLONI M8 (POS.C)
- PRATICARE IN POS.D UN FORO Ø8.5 NEL PAVIMENTO E FISSARE LA PIASTRA SAGOMATA (RIF.8) MEDIANTE UN BULLONE M8 INTERPONENDO LA RONDELLA LARGA DALL'INTERNO VANO BAULE
- INFINE SERRARE A FONDO TUTTA LA BULLONERIA ED EFFETTUARE I COLLEGAMENTI ELETTRICI AL GIUNTO 7 POLI.

DICHIARAZIONE DI RESPONSABILITA' PER IL MONTAGGIO:

Si dichiara che il presente dispositivo di traino tipo è stato montato a regola d'arte, rispettando le prescrizioni fornite dalla casa costruttrice, sull'autoveicolo mad. targa

IN FEDE

(Timbro e firma)

ANNO 1990

ESTREMI D'IDENTIFICAZIONE RIPORTATI SU APPOSITA TARGHETTA

DISPOSITIVO DI TRAINO TIPO 01034 PER AUTOVEICOLI ALFA LANCIA SPA PER LE SINGOLE VERSIONI E RELATIVI PESI E LARGHEZZE RIMORCHIABILI VEDERE LA TABELLA ALLEGATA

MINISTERO DEI TRASPORTI C.S.R.P.A.D. DI ROMA APPROVAZIONE AI SENSI DELLA CIRC. MIN. 20/76 DEL 21-06-76

VERBALE N° 014/91 DEL -1 FEB. 1991

TABELLA MASSE RIMORCHIABILI

OM	VERSIONI E MODELLI	MASSE RIMORCHIABILI KG	LARGHEZZA MAX. RIMORCHIOLE SU SFERA -MT-	CARICO SU SFERA KG
51103	905 A2B	1000	2.35	50
"	905 A2M	1100	"	"
"	905 A2S	"	"	"
"	905 A2B	"	"	"
"	905 A2U	"	"	"
"	905 A3G	"	"	"

Prot. 5883 del 29/11/90
operazione 2607062618
può essere applicata la struttura di traino approvata con verbale n° 014/91/87 del -1 FEB. 1991
C. S. R. P. A. D. di ROMA



Imposta di bollo assolta mediante versamento in c/c postale ai sensi dell'art. 7 della legge 18-10-76, n° 625

..... Li



UMBRA RIMORCHI S.r.l.
Via C. Pizzoni, 37/39
06132 S. Sisto - Perugia - Italy
Tel. +39(0)75/5280260-5280453
Fax +39(0)75/5287033

MOD. "A"

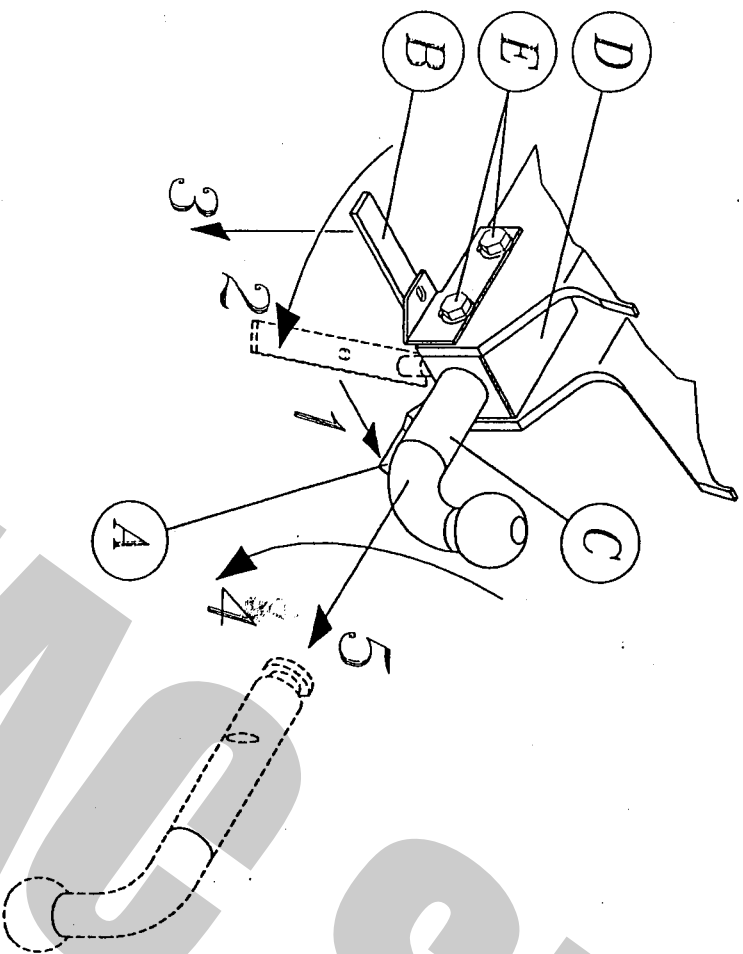

COPPIA DI SERRAGGIO PER VITI:
TORQUE SETTINGS FOR NUTS AND BOLTS:
COUPLE DE SERRAGE POUR VIS:
SCHRAUBENANZUGSMOMENT:
MOM. DE PRESSION PARA TORNILLOS Y TUERCAS.

M6 = 10Nm	M8 = 25Nm
M10 = 55Nm	M12 = 85Nm
M14 = 135Nm	M16 = 200Nm

COPPIA DA CONSERVARE A CURA DELL'UTENTE

USO E MANUTENZIONE:

3. La sfera del dispositivo di traino deve essere mantenuta pulita e lubrificata. Per la massima sicurezza controllare saltuariamente il diametro della sfera; qualora il diametro della stessa, in diversi punti, sia ridotto a 49 mm il dispositivo di traino non potrà essere più utilizzato sino alla sostituzione della sopraccitata sfera.
4. Dopo 1000 Km di traino tutta la bulloneria del dispositivo di traino deve essere controllata e riportata al valore di coppia di serraggio indicato dalla tabella.

ISTRUZIONI DI USO PER IL DISPOSITIVO DI TRAINO AD ESTRAZIONE RAPIDA DELLA SFERA DI TIPO -A-

SMONTAGGIO:

- Disattivare la molla di blocco **A** ;
- Ruotare la leva **B** di circa 90°;
- Tirare la leva **B** verso il basso in modo da estrarre la spina conica;
- Ruotare la sfera **C** di circa 180°;
- Sfilare la sfera **C** dal bloccetto **D**;

RIMONTAGGIO:

- Per ricollegare il tutto, eseguire le operazioni sopraccitate in senso inverso.

IMPORTANTE:

- Per recuperare l'eventuale gioco che si può creare tra il bloccetto **D** e la sfera **C**, procedere nel seguente modo:
- Con la sfera **C** inserita e bloccata nel bloccetto **D** allentare le quattro viti di fissaggio **E**;
 - Affondare la spina conica con un leggero colpo nel bloccetto **D**;
 - Serrare le quattro viti **E**.